

## **B. PŘÍBALOVÁ INFORMACE**

## Příbalová informace: informace pro uživatele

### Neulasta 6 mg injekční roztok pegfilgrastimum

**Přečtěte si pozorně celou tuto příbalovou informaci dříve, než začnete tento přípravek používat, protože obsahuje pro Vás důležité údaje.**

- Ponechte si příbalovou informaci pro případ, že si ji budete potřebovat přečíst znovu.
- Máte-li jakékoli další otázky, zeptejte se, svého lékaře, lékárníka nebo zdravotní sestry.
- Tento přípravek byl předepsán výhradně Vám. Nedávejte jej žádné další osobě. Mohl by jí ublížit, a to i tehdy, má-li stejné příznaky onemocnění jako Vy.
- Pokud se u Vás vyskytne kterýkoli z nežádoucích účinků, sdělte to svému lékaři, lékárníkovi nebo zdravotní sestře. Stejně postupujte v případě jakýchkoli nežádoucích účinků, které nejsou uvedeny v této příbalové informaci. Viz bod 4.

#### Co naleznete v této příbalové informaci

1. Co je Neulasta a k čemu se používá
2. Čemu musíte věnovat pozornost, než začnete přípravek Neulasta používat
3. Jak se Neulasta používá
4. Možné nežádoucí účinky
5. Jak přípravek Neulasta uchovávat
6. Obsah balení a další informace

#### 1. Co je Neulasta a k čemu se používá

Neulasta obsahuje léčivou látku pegfilgrastim. Pegfilgrastim je bílkovina vyráběná biotechnologií pomocí bakterie *E.coli*. Patří do skupiny bílkovin nazývaných cytokiny a je velmi podobná přirozené bílkovině (faktor stimulující kolonie granulocytů) tvořené ve Vašem těle.

Neulasta se používá ke zkrácení období neutropenie (nízkého počtu bílých krvinek) a k potlačení výskytu febrilní neutropenie (nízký počet bílých krvinek s horečkou), které mohou doprovázet cytotoxickou chemoterapii (léčiva, jež působí proti rychle rostoucím buňkám). Bílé krvinky mají důležitou funkci pomáhat organismu v boji s infekcí. Tyto buňky jsou velmi citlivé na účinky chemoterapie, a to může vést ke snížení jejich počtu v organismu. Pokud počet bílých krvinek poklesne na nízkou úroveň, nezbyvá jich dostatek k boji s bakteriemi, což může znamenat zvýšené riziko infekčního onemocnění.

Neulasta Vám byla předepsána lékařem proto, aby podpořila kostní dřev (část kosti, ve které se tvoří krevní buňky) k produkci většího množství bílých krvinek, které pomáhají organismu v boji s infekcí.

#### 2. Čemu musíte věnovat pozornost, než začnete přípravek Neulasta používat

##### Nepoužívejte přípravek Neulasta

- Jestliže jste alergický(á) na pegfilgrastim, filgrastim, nebo na kteroukoliv další složku tohoto přípravku.

##### Upozornění a opatření

Před použitím přípravku Neulasta se poraďte se svým lékařem, lékárníkem nebo zdravotní sestrou, jestliže:

- se u Vás vyskytne alergická reakce včetně slabosti, poklesu krevního tlaku, dušnosti, otoku obličeje (anafylaxe), zrudnutí a návalů horka, vyrážky a svědících oblastí na kůži.

- máte alergii na latex. Kryt jehly předplněné injekční stříkačky obsahuje derivát latexu a může způsobit závažné alergické reakce.
- se u Vás vyskytne kašel, horečka a dušnost. To může být příznakem akutního syndromu dechové tísně (ARDS).
- se u Vás vyskytne některý z následujících nežádoucích účinků nebo jejich kombinace:
  - otok nebo opuchlina, které mohou být spojeny s méně častým močením, dušnost, otoky břicha a pocit plnosti a celkový pocit únavy.
 Mohou to být příznaky stavu nazývaného „syndrom zvýšené permeability kapilár“, který způsobuje prosakování krve z malých cév do těla. Viz bod 4.
- budete mít bolesti v levé horní části břicha, v levém podžebří nebo v levém rameni, protože tyto příznaky mohou souviset s postižením sleziny (splenomegalie).
- jste nedávno měl(a) závažnou infekci plic (pneumonie), vodu na plicích (plicní edém), zánět plic (intersticiální plicní choroba) nebo abnormální RTG snímky plic (plicní infiltrace).
- jste si vědom(a) nějaké změny počtu krvinek (např. zvýšení počtu bílých krvinek nebo anémie) nebo snížení počtu krevních destiček, které snižuje srážlivost krve (trombocytopenie). Váš lékař Vás možná bude chtít pečlivě sledovat.
- trpíte srpkovitou anémií. Váš lékař může pečlivě sledovat Váš zdravotní stav.
- jste pacientem s rakovinou prsu nebo plic. Přípravek Neulasta může v kombinaci s chemoterapií a/nebo radiační terapií zvýšit riziko prekancerózního onemocnění krve zvaného myelodysplastický syndrom (MDS) nebo zhoubného onemocnění krve zvaného akutní myeloidní leukémie (AML). Příznaky mohou zahrnovat únavu, horečku a snadnou tvorbu modřin nebo krvácení.
- máte náhlé příznaky alergie, jako je vyrážka, svědění nebo kopřivka, otok obličeje, rtů, jazyka nebo jiných částí těla, dušnost, sípání nebo potíže s dechem, může se jednat o příznaky závažné alergické reakce.
- máte příznaky zánětu aorty (velké krevní cévy, která vede krev ze srdce do těla), který byl u pacientů trpících nádorovým onemocněním i zdravých dárců hlášen vzácně. Mezi příznaky patří horečka, bolest břicha, malátnost, bolest zad a zvýšené zánětlivé markery. Pokud se u Vás tyto příznaky objeví, upozorněte na to svého lékaře.

Lékař Vám bude pravidelně kontrolovat krev a moč, protože Neulasta může poškodit drobné filtry uvnitř ledvin (glomerulonefritida).

V souvislosti s používáním přípravku Neulasta byly hlášeny závažné kožní reakce (Stevensův-Johnsonův syndrom). Přestaňte používat přípravek Neulasta a okamžitě vyhledejte lékařskou pomoc, pokud zaznamenáte některý z příznaků popsaných v bodu 4.

Poradte se se svým lékařem o riziku vzniku zhoubného onemocnění krve. Pokud se u Vás vyvine nebo by se mohlo vyvinout zhoubné onemocnění krve, smíte přípravek Neulasta používat pouze v případě, že o tom rozhodne Váš lékař.

### **Ztráta odpovědi na pegfilgrastim**

Pokud u Vás dojde ke ztrátě odpovědi nebo selhání schopnosti udržet odpověď na léčbu pegfilgrastimem, bude Váš lékař zkoumat důvody, proč k tomu došlo včetně toho, zda byly vytvořeny protilátky, které neutralizují účinek pegfilgrastimu.

### **Další léčivé přípravky a Neulasta**

Informujte svého lékaře nebo lékárníka o všech lécích, které užíváte, které jste v nedávné době užíval(a) nebo které možná budete užívat.

## **Těhotenství a kojení**

Poradte se se svým lékařem nebo lékárníkem dříve, než začnete užívat jakýkoliv lék. Neulasta nebyla testována u těhotných žen. Je důležité, abyste svému lékaři sdělila, zda:

- jste těhotná;
- myslíte si, že byste mohla být těhotná nebo;
- plánujete otěhotnět.

Pokud lékař nerozhodne jinak, musíte přestat kojit, jestliže užíváte přípravek Neulasta.

## **Řízení dopravních prostředků a obsluha strojů**

Neulasta nemá vliv nebo má zanedbatelný vliv na schopnost řídit dopravní prostředky a obsluhovat stroje.

## **Neulasta obsahuje sorbitol (E420) a sodík**

Tento léčivý přípravek obsahuje 30 mg sorbitolu v jedné předplněné injekční stříkačce, což odpovídá 50 mg/ml. Tento léčivý přípravek obsahuje méně než 1 mmol (23 mg) sodíku v jedné dávce 6 mg, to znamená, že je v podstatě „bez sodíku“.

## **3. Jak se Neulasta používá**

Neulasta je určena pouze dospělým pacientům ve věku 18 let a více.

Vždy používejte přípravek Neulasta přesně podle pokynů svého lékaře. Pokud si nejste jistý(á), poradte se se svým lékařem nebo lékárníkem. Obvyklá dávka je 6 mg v jedné podkožní injekci. Tato dávka se má podat nejdříve 24 hodin po aplikaci poslední dávky chemoterapeutik na konci každého cyklu chemoterapie.

### **Podávání injekcí přípravku Neulasta pacientem samotným**

Váš lékař může rozhodnout, že by pro Vás bylo vhodnější, abyste si sám (sama) podával(a) injekce přípravku Neulasta. Postup, jakým si sám (sama) budete injekce podávat, Vám ukáže lékař nebo sestra. Nepokoušejte se dát si injekci sám (sama), pokud jste k tomu nebyl(a) vyškolen(a).

Pokyny, jak si sám (sama) podávat injekce přípravku Neulasta, naleznete na konci této příbalové informace.

Přípravek Neulasta prudce neprotřepávejte, může to ovlivnit jeho účinnost.

### **Jestliže jste použil(a) více přípravku Neulasta, než jste měl(a)**

V případě, že jste užil(a) více přípravku Neulasta než jste měl(a), obraťte se na svého lékaře, lékárníka nebo zdravotní sestru.

### **Jestliže jste zapomněl(a) podat injekci přípravku Neulasta**

Jestliže si podáváte injekci sám (sama) a zapomněl(a) jste si podat dávku přípravku Neulasta, obraťte se na svého lékaře a domluvte se, kdy si máte podat další dávku.

Máte-li jakékoli další otázky týkající se užívání tohoto přípravku, zeptejte se svého lékaře, lékárníka nebo zdravotní sestry.

#### 4. Možné nežádoucí účinky

Podobně jako všechny léky, může mít i tento přípravek nežádoucí účinky, které se ale nemusí vyskytnout u každého.

Prosím, řekněte ihned svému lékaři, pokud se u Vás vyskytne některý z následujících nežádoucích účinků nebo jejich kombinace:

- otok nebo opuchlina, které mohou být spojeny s méně častým močením, dušnost, otoky břicha a pocit plnosti a celkový pocit únavy. Tyto příznaky mají obvykle rychlý nástup.

Mohou to být příznaky méně častého (může postihnout až 1 ze 100 pacientů) stavu nazývaného „syndrom zvýšené permeability kapilár“, který způsobuje prosakování krve z malých cév do těla a vyžaduje okamžitou lékařskou pomoc.

**Velmi časté nežádoucí účinky** (mohou postihnout více než 1 z 10 pacientů):

- bolest kostí. Lékař Vám doporučí, co můžete proti bolesti užívat.
- nevolnost a bolest hlavy.

**Časté nežádoucí účinky** (mohou postihnout méně než 1 z 10 pacientů):

- bolest v místě injekce.
- bolestivost kloubů a svalů.
- některé změny se mohou objevit v krvi, ty však budou odhaleny v rámci pravidelných vyšetření krve. Na krátkou dobu může dojít ke zvýšení počtu bílých krvinek. Může se snížit počet krevních destiček, což může vést ke zvýšenému výskytu podlitin.

**Méně časté nežádoucí účinky** (mohou postihnout méně než 1 ze 100 pacientů):

- alergické reakce včetně zčervenání a zrudnutí, kožní vyrážky a vyvýšených svědivých oblastí na kůži.
- závažné alergické reakce včetně anafylaxe (slabost, pokles krevního tlaku, dýchací obtíže, otok obličeje).
- zvětšení sleziny.
- ruptura (roztržení) sleziny. Některé případy ruptury sleziny byly smrtelné. Pokud se u Vás objeví bolest v levé horní části břicha nebo v levém rameni, je důležité ihned vyhledat lékaře, neboť tento příznak může být spojený s postižením sleziny.
- potíže s dechem. Máte-li kašel, zvýšenou teplotu nebo potíže s dechem, sdělte to, prosím, svému lékaři.
- byl zaznamenán Sweetův syndrom (do modra zbarvené, vyvýšené bolestivé rány na končetinách a někdy i na obličeji a na krku, doprovázené horečkou). Zde však mohou hrát roli i jiné faktory.
- kožní vaskulitida (zánět krevních cév v kůži).
- poškození drobných filtrů uvnitř ledvin (glomerulonefritida).
- zčervenání v místě injekce.
- vykašlávání krve (hemoptýza).
- poruchy krve (myelodysplastický syndrom [MDS] nebo akutní myeloidní leukémie [AML]).

**Vzácné nežádoucí účinky** (mohou postihnout méně než 1 z 1 000 pacientů):

- zánět aorty (velké krevní cévy, která vede krev ze srdce do těla), viz bod 2.
- plicní krvácení (pulmonální hemoragie).
- Stevensův-Johnsonův syndrom, který se může projevit jako načervenalé ohraničené nebo kruhové skvrny často s centrálními puchýři na trupu, olupující se kůži, vředy v ústech, krku, nosu, na genitáliích a v očích a mohou mu předcházet příznaky podobné chřipce a horečka. Pokud se u Vás objeví tyto příznaky, přestaňte používat přípravek Neulasta a kontaktujte svého lékaře nebo okamžitě vyhledejte lékařskou pomoc. Viz také bod 2.

## Hlášení nežádoucích účinků

Pokud se u Vás vyskytne kterýkoli z nežádoucích účinků, sdělte to svému lékaři, lékárníkovi nebo zdravotní sestře. Stejně postupujte v případě jakýchkoli nežádoucích účinků, které nejsou uvedeny v této příbalové informaci. Nežádoucí účinky můžete hlásit také přímo (viz pokyny níže). Nahlášením nežádoucích účinků můžete přispět k získání více informací o bezpečnosti tohoto přípravku.

Státní ústav pro kontrolu léčiv  
Šrobárova 48  
100 41 Praha 10  
Webové stránky: [www.sukl.cz/nahlasit-nezadouci-ucinek](http://www.sukl.cz/nahlasit-nezadouci-ucinek)

## 5. Jak přípravek Neulasta uchovávat

Uchovávejte tento přípravek mimo dohled a dosah dětí.

Nepoužívejte tento přípravek po uplynutí doby použitelnosti uvedené na krabici a na štítku injekční stříkačky za EXP. Doba použitelnosti se vztahuje k poslednímu dni uvedeného měsíce.

Uchovávejte v chladničce (2 °C - 8 °C).

Přípravek Neulasta můžete vyjmout z chladničky a uchovávat ji při pokojové teplotě (do 30 °C) nejdéle po dobu 3 dnů. Jestliže byla injekční stříkačka vyjmuta z chladničky a dosáhla pokojové teploty (do 30 °C), musí být buďto použita do 3 dnů nebo zlikvidována.

Chraňte před mrazem. Přípravek Neulasta je možné použít, pokud došlo k jejímu náhodnému zmrznutí na jedno období kratší než 24 hodin.

Uchovávejte předplněnou injekční stříkačku v krabici, aby byl přípravek chráněn před světlem.

Tento přípravek nesmíte použít, pokud je zakalený nebo pokud jsou v něm částice.

Nevyhazujte žádné léčivé přípravky do odpadních vod nebo domácího odpadu. Zeptejte se svého lékárníka, jak naložit s přípravky, které již nepoužíváte. Tato opatření pomáhají chránit životní prostředí.

## 6. Obsah balení a další informace

### Co Neulasta obsahuje

- Léčivou látkou je pegfilgrastimum. Jedna předplněná injekční stříkačka obsahuje pegfilgrastimum 6 mg v 0,6 ml roztoku.
- Pomocnými látkami jsou natrium-acetát, sorbitol (E420), polysorbát 20 a voda pro injekci. Viz bod 2.

### Jak Neulasta vypadá a co obsahuje toto balení

Neulasta je čirý, bezbarvý injekční roztok v předplněné injekční stříkačce (6 mg/0,6 ml).

Jedno balení obsahuje 1 skleněnou předplněnou injekční stříkačku s jehlou z nerezové oceli a chráničem jehly.

Předplněná injekční stříkačka (v balení s blistrem nebo bez blistru) může rovněž být s automatickým chráničem jehly.

**Držitel rozhodnutí o registraci a výrobce**

Amgen Europe B.V.  
Minervum 7061  
4817 ZK Breda  
Nizozemsko

**Držitel rozhodnutí o registraci**

Amgen Europe B.V.  
Minervum 7061  
4817 ZK Breda  
Nizozemsko

**Výrobce**

Amgen Technology (Ireland) Unlimited Company  
Pottery Road  
Dun Laoghaire  
Co Dublin  
Irsko

**Výrobce**

Amgen NV  
Telecomlaan 5-7  
1831 Diegem  
Belgie

Další informace o tomto přípravku získáte u místního zástupce držitele rozhodnutí o registraci:

**Česká republika**

Amgen s.r.o.  
Tel: +420 221 773 500

**Tato příbalová informace byla naposledy revidována: červen 2023.**

**Další zdroje informací**

Podrobné informace o tomto léčivém přípravku jsou k dispozici na webových stránkách Evropské agentury pro léčivé přípravky <http://www.ema.europa.eu>.

---

**Pokyny k podávání injekcí přípravku Neulasta v předplněné injekční stříkačce**

Tento bod obsahuje pokyny, jak se postupuje při podávání injekcí přípravku Neulasta samotným pacientem. Je důležité, abyste se nepokoušeli sám (sama) sobě podávat injekce, dokud Vám lékař, sestra nebo lékárník neposkytne odborný zácvik. Pokud máte otázky o způsobu podání injekcí, požádejte, prosím, svého lékaře, sestru nebo lékárníka o pomoc.

**Jak použijete Vy nebo jiná osoba předplněnou injekční stříkačku přípravku Neulasta?**

Injekci budete aplikovat do podkožní tkáně. Tento způsob podání se označuje jako podkožní (subkutánní) injekce.

## Vybavení, které budete potřebovat

K podání podkožní injekce budete potřebovat:

- předplněnou injekční stříkačku přípravku Neulasta; a
- alkoholový nebo podobný tampón.

## Co mám udělat před podáním podkožní injekce přípravku Neulasta?

1. Vyjměte předplněnou injekční stříkačku přípravku Neulasta z chladničky.
2. Předplněnou injekční stříkačkou netřepejte.
3. **Nesnímejte** kryt ze stříkačky, dokud nejste připraven(a) k injekci.
4. Zkontrolujte dobu použitelnosti na označení předplněné injekční stříkačky (EXP). Nepoužívejte po uplynutí posledního dne uvedeného měsíce.
5. Zkontrolujte vzhled přípravku Neulasta. Musí jít o čirou a bezbarvou tekutinu. Přípravek nesmíte použít, pokud jsou v něm částice.
6. Aby byla injekce příjemnější, ponechte předplněnou injekční stříkačku stát po dobu 30 minut aby dosáhla pokojové teploty nebo ji opatrně držte v ruce po dobu několika minut. Přípravek Neulasta **neohřívajte** žádným jiným způsobem (například ji neohřívajte v mikrovlnné troubě nebo v horké vodě).
7. **Důkladně si umyjte ruce.**
8. Najděte si pohodlné, dobře osvětlené a čisté místo a na dosah si připravte vše, co potřebujete.

## Jak budu postupovat při přípravě injekce přípravku Neulasta?

Před podáním injekce přípravku Neulasta musíte provést následující kroky:

1. Podržte plášť injekční stříkačky a jemně bez ohnutí odstraňte kryt z jehly. Táhněte přímo, jak je zobrazeno na obrázcích 1 a 2. Nedotýkejte se jehly a nestlačujte píst.

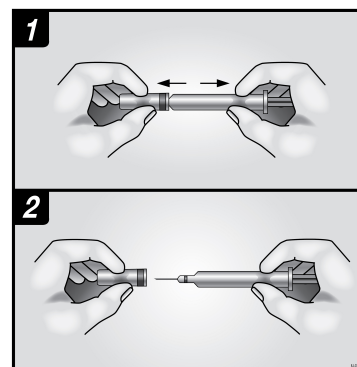

2. V předplněné injekční stříkačce může být malá vzduchová bublina. Vzduchovou bublinu nemusíte před podáním injekce odstraňovat. Injekce roztoku se vzduchovou bublinou je neškodná.
3. Předplněnou injekční stříkačku můžete nyní použít.



## Kam si budu injekce podávat?

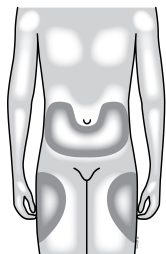

Nejvhodnějšími místy k podávání injekcí samotným pacientem jsou:

- horní část stehen; a
- břicho, kromě oblasti v okolí pupku.

Pokud Vám injekci bude podávat někdo další, může použít také zadní stranu paží.

## Jak si budu injekce podávat?

1. Očistěte kůži pomocí alkoholového tampónu.
2. Uchopte záhyb kůže (bez stlačení) mezi palec a ukazováček. Jehlu vpíchněte do kůže.
3. Píst stlačujte pomalu a rovnoměrně. Píst stlačujte stále dolů dokud je to možné, až vytlačí všechnu tekutinu.
4. Po dokončení injekce vytáhněte jehlu z kůže a uvolněte kožní záhyb.
5. Pokud si povšimnete drobné kapky krve v místě vpichu, přiložte na místo chomáček vaty nebo tampón. Místo vpichu netřete. V případě potřeby přelepte místo vpichu náplastí.
6. Přípravek Neulasta, který zbyde v injekční stříkačce, nesmíte již použít.

## Zapamatujte si

Jednu injekční stříkačku můžete použít pouze k jedné injekci. Pokud budete mít jakékoliv problémy, požádejte o radu či pomoc svého lékaře nebo zdravotní sestru.

## Likvidace použitých injekčních stříkaček

- Nenasazujte kryt zpět na použité jehly.
  - Použité injekční stříkačky uchovávejte mimo dohled a dosah dětí.
  - Použité stříkačky mají být likvidovány v souladu s místními požadavky. Zeptejte se svého lékárníka, jak likvidovat přípravky, které již nepotřebujete. Tato opatření pomáhají chránit životní prostředí.
-

Návod k použití:

Popis jednotlivých částí

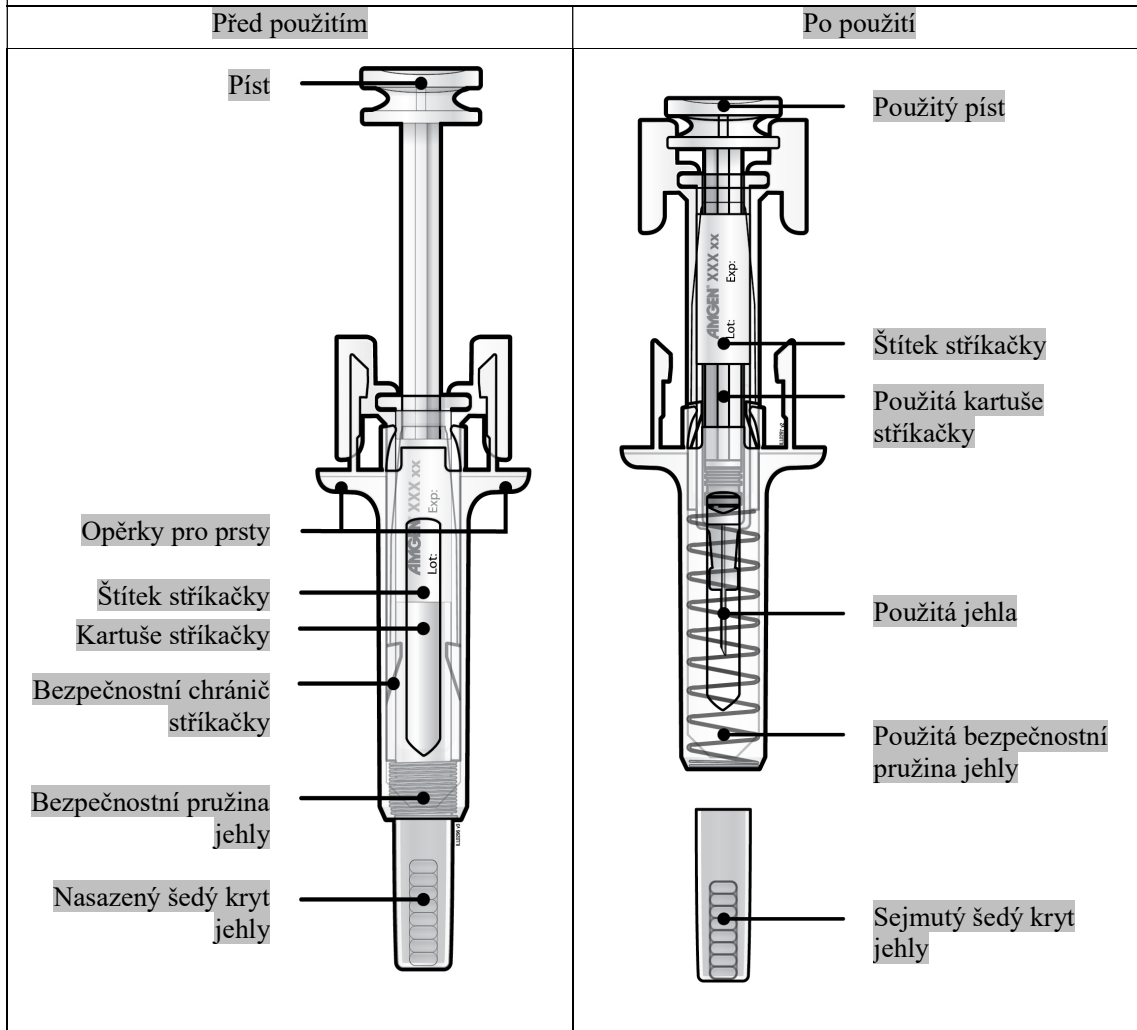

### Důležité

**Před použitím přípravku Neulasta předplněná injekční stříkačka s automatickým chráničem jehly si přečtěte tyto důležité informace:**

- Je důležité, abyste se nepokoušel(a) podat si sám(sama) injekci, dokud Vás neproškolí Váš lékař nebo zdravotnický pracovník.
- Neulasta je podávána jako injekce do tkáně těsně pod kůži (subkutánní injekce).
- Řekněte svému lékaři, pokud jste alergický(á) na latex. Kryt jehly předplněné injekční stříkačky obsahuje derivát latexu, který může způsobovat závažné alergické reakce.
- ✗ **Nesnímejte** z předplněné stříkačky šedý kryt jehly, dokud nejste připraven(a) na podání injekce.
- ✗ **Nepoužívejte** předplněnou injekční stříkačku, pokud Vám upadla na tvrdý povrch. Použijte novou předplněnou injekční stříkačku a informujte svého lékaře nebo zdravotnického pracovníka.
- ✗ **Nepokoušejte se** aktivovat předplněnou injekční stříkačku před podáním injekce.
- ✗ **Nepokoušejte se** z předplněné injekční stříkačky odstranit průhledný bezpečnostní chránič.
- ✗ **Nesnažte se** vyjmout oddělitelný štítek z kartuše předplněné stříkačky před podáním injekce.

V případě otázek zavolejte svému lékaři nebo zdravotnickému pracovníkovi.

### Krok 1: Příprava

**A** Vyjměte z obalu vaničku s předplněnou injekční stříkačkou a připravte si všechny pomůcky pro podání injekce: lihové tampóny, buničtinový nebo gázový polštářek, náplast a nádobu na ostrý odpad (nejsou součástí balení).

Aby byla injekce příjemnější, ponechte předplněnou injekční stříkačku při pokojové teplotě po dobu asi 30 minut. Pečlivě si umyjte ruce vodou a mýdlem.

Novou předplněnou injekční stříkačku a pomůcky si dejte na čistou, dobře osvětlenou plochu.

- ✗ **Neohřívejte** předplněnou injekční stříkačku pomocí zdrojů tepla, např. v horké vodě nebo v mikrovlnné troubě.
- ✗ **Nenechávejte** předplněnou injekční stříkačku na přímém slunečním světle.
- ✗ **Netřepte** předplněnou injekční stříkačkou.
- **Uchovávejte předplněné injekční stříkačky mimo dohled a dosah dětí.**

**B** Otevřete vaničku odtržením fólie. Uchopte bezpečnostní kryt stříkačky a předplněnou injekční stříkačku vyjměte z vaničky.

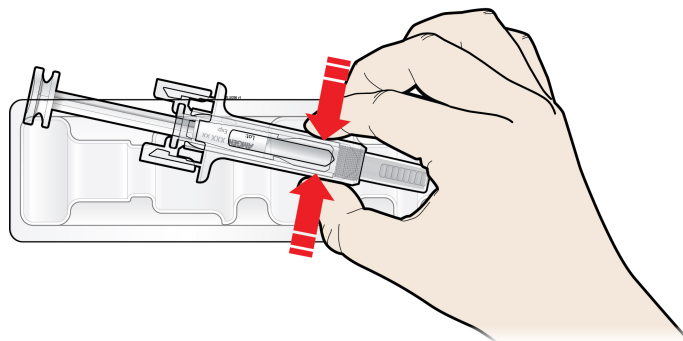

**Uchopit zde**

Z důvodu bezpečnosti:

- X** Neberte stříkačku za píst.
- X** Neberte stříkačku za šedý kryt jehly.

**C** Kontrola léku a předplněné injekční stříkačky.

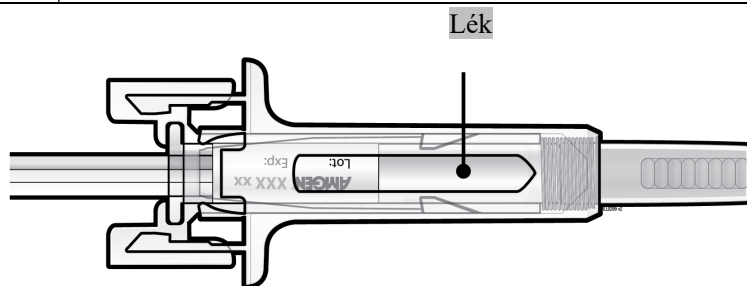

- X** Předplněnou injekční stříkačku **nepoužívejte**, pokud:
  - Je lék zakalen nebo obsahuje pevné částice. Musí to být čirá a bezbarvá tekutina.
  - Se některá část zdá být prasklá nebo rozbitá.
  - Chybí šedý kryt jehly nebo není bezpečně nasazen.
  - Uplynul poslední den měsíce uvedeného u doby použitelnosti na štítku.

Ve všech těchto případech volejte svému lékaři nebo zdravotnickému pracovníkovi.

## Krok 2: Před podáním injekce

**A** Pečlivě si umyjte ruce. Připravte si a očistěte místo pro aplikaci injekce.

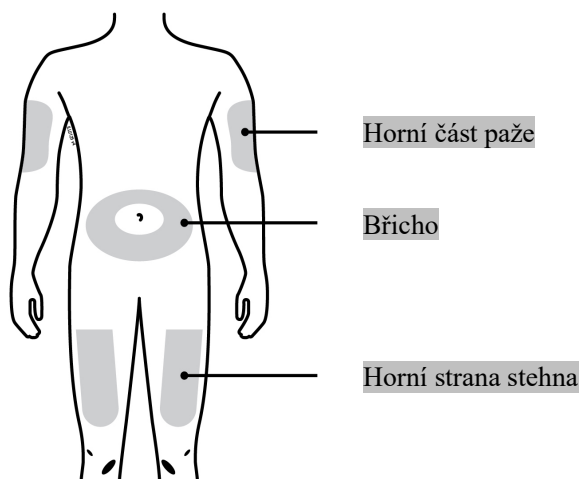

### Můžete použít:

- Horní část stehna.
- Břicho kromě oblasti 5 cm okolo pupku.
- Vnější stranu horní části paže (pouze pokud Vám injekci podává někdo jiný).

Místo aplikace očistěte lihovým tamponem. Pokožku nechte uschnout.

**X** Před aplikací se místa injekce **nedotýkejte**.

**!** Injekci **nepodávejte** do míst, kde je kůže jemná, pohmožděná, červená nebo tvrdá. Nepodávejte injekci do oblastí s jizvami nebo strijemi.

**B** Opatrně odstraňte šedý kryt jehly rovným tahem směrem od těla.

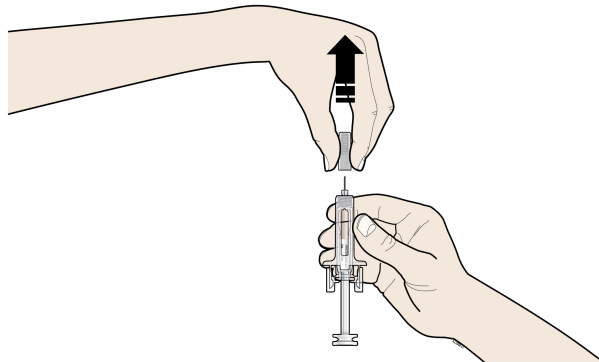

**C** Stiskněte kůži v místě pro podání injekce a vytvořte pevný povrch.

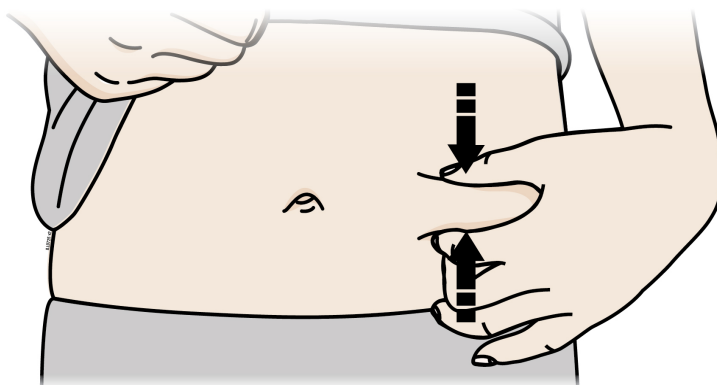

Při aplikaci injekce je důležité držet kůži stisknutou.

### Krok 3: Podání injekce

**A** Udržujte stisk. **VPÍCHNĚTE** jehlu do kůže.

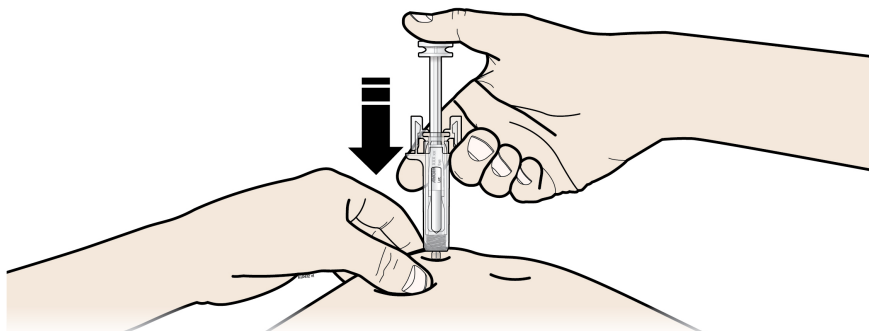

**X** Nedotýkejte se oblasti s očištěnou kůží.

**B** STLAČUJTE píst pomalu a rovnoměrně, dokud neucítíte nebo neuslyšíte „cvaknutí“. Píst stlačte zcela dolů až do cvaknutí.

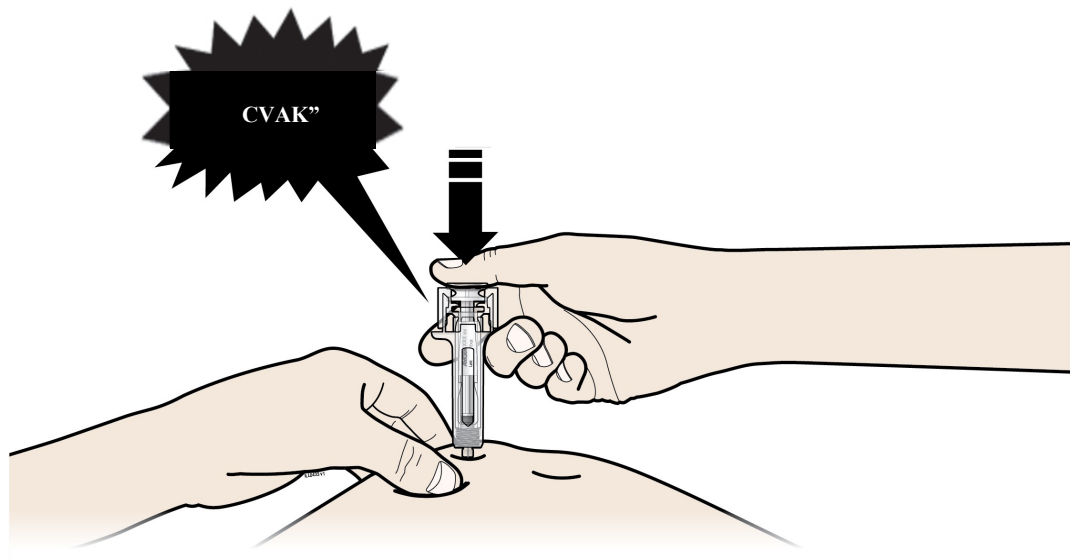

Je důležité stlačit píst zcela dolů až do „cvaknutí“, aby byla podána celá dávka.

**C** UVOLNĚTE palec. Pak VYTÁHNĚTE stříkačku z pokožky.

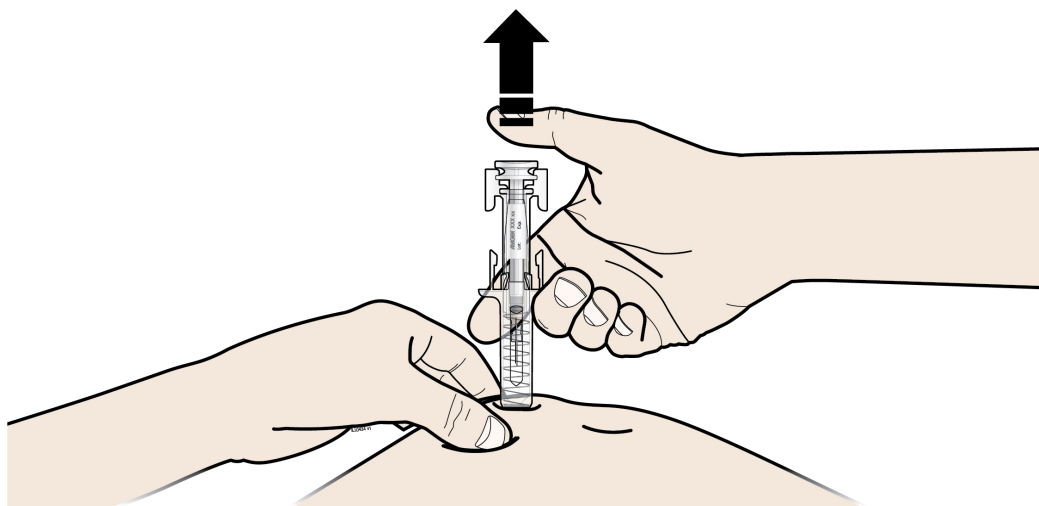

Po uvolnění pístu bezpečnostní chránič předplněné injekční stříkačky bezpečně zakryje jehlu.

**X** Nenasazujte šedý kryt jehly zpět na použitou předplněnou injekční stříkačku.

**Pouze pro zdravotnické pracovníky**

Obchodní název podaného přípravku má být v záznamu pacienta zřetelně zaznamenán.

Oddělte a uschovejte štítek předplněné injekční stříkačky.

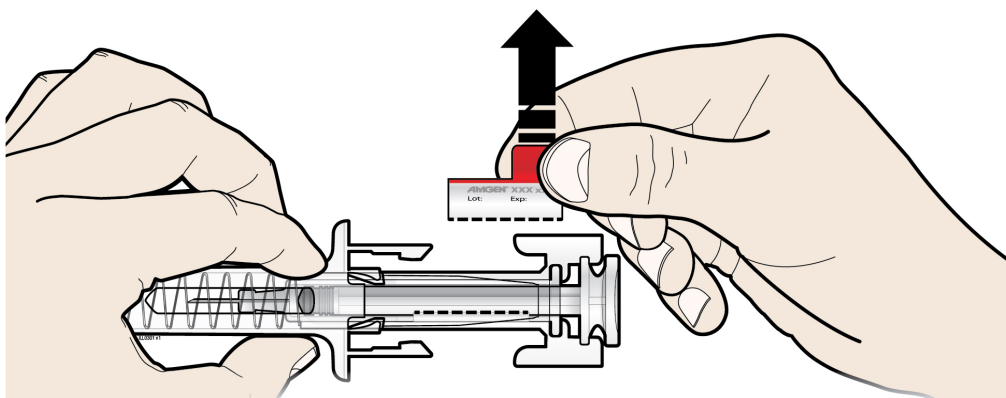

Otáčejte pístem tak, aby se štítek stříkačky dostal do pozice, kde ho můžete oddělit.

**Krok 4: Dokončení**

**A** Předplněnou injekční stříkačku a další potřeby vyhod'te do nádoby na ostrý odpad.

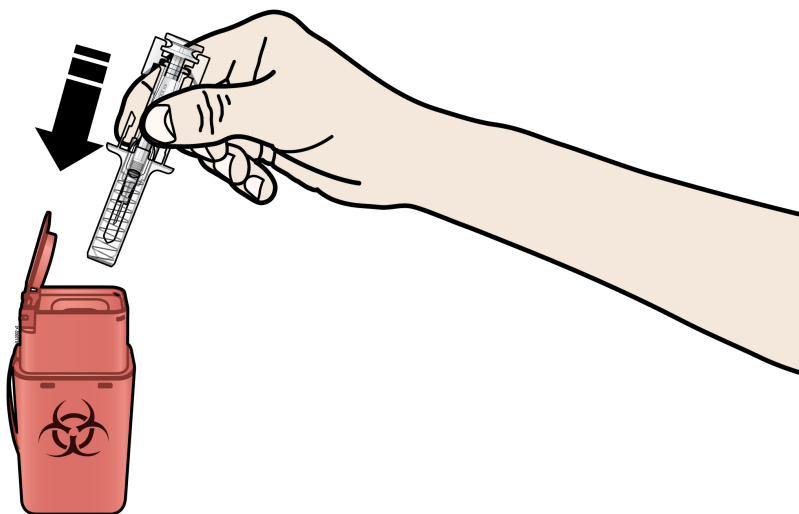

Léky musí být zlikvidovány v souladu s místními požadavky. Zeptejte se svého lékárníka, jak zlikvidovat léky, které už nepotřebujete. Tato opatření pomohou chránit životní prostředí.

Stříkačku a nádobu na ostrý odpad uchovávejte mimo dohled a dosah dětí.

- ✘ Předplněnou injekční stříkačku **nepoužívejte** znovu.
- ✘ Předplněné injekční stříkačky **nerecyklujte**, ani je nevyhazujte do domácího odpadu.

**B** Zkontrolujte místo vpichu.

Pokud se objeví krev, přiložte na místo injekce chomáček vaty nebo tampón. Místo vpichu **netřete**. Pokud je třeba, přelepte místo vpichu náplastí.